

▲FAX 申込可(075-959-1299)▲

# 長岡京ガラシャ祭 2023 パンフレット広告協賛申込書

2023年 月 日

事務局使用欄

受付日 /

入金日 /

入力  済

お申込者名： \_\_\_\_\_ (組織名・店舗名など)

ご担当者所属： \_\_\_\_\_ お名前： \_\_\_\_\_ (企業や商店様の場合にご記入ください。)

〒 \_\_\_\_\_

連絡先住所： \_\_\_\_\_

連絡先電話番号： \_\_\_\_\_

連絡先メールアドレス： \_\_\_\_\_

※校正依頼等は電子メールでご連絡致しますので必ずご記入ください。

掲載名称	_____ (お申込者名と同じ場合は記入不要です。)	
協賛額	円 裏面の枠サイズにあわせてご記入ください	クーポン掲載希望【 なし / 紙ベース / LINE* 】 ※LINE の枠数は最大20件まで。応募多数の場合は抽選になる場合があります。選択された場合は、別途内容等についてご説明いたします。
昨年度掲載先の場合	昨年度の原稿から 【 変更なし / 変更あり→原稿の提出をお願いします。】	
お支払い時期・方法	時期【お申し込み時 / パンフレット完成時】 請求書【要・不要】 お支払い方法【現金 / 振込】 ※長岡京ガラシャ祭実行委員会は免税事業者のため、インボイスでの請求書等の発行はできません。	

【パンフレット仕様】 25,000 部発行 ※昨年度 40,000 部より変更→一部デジタル化を進めます。  
B4 (縦 364×横 257mm) タブロイド形式、フルカラー (広告もフルカラーです。)  
市内公共施設・希望自治会での配布のほか、京都府下の各市町の公共施設等に設置します。

## 【版下 (原稿) の作成】

電子媒体によりご提出ください。→ファイル形式：裏面参照

## 【校正依頼】

新規先と昨年掲載先で原稿に変更のある先については 1 度電子メールで校正依頼をします。  
ただし、昨年掲載先で原稿に変更のない先と、完成した原稿を電子媒体でいただける先については校正依頼を行いませんので、あらかじめご了承ください。

## 【締め切り】

お申込締め切り 7月28日(金) までに TEL・FAX・電子メール等でお申込ください。

広告原稿締め切り 7月28日(金) (ご連絡いただきましたら取りに伺います。)

## 【パンフレットのお渡し】

完成したパンフレットは 10 月中旬頃に送付させていただきます。

【お振込みの場合】※手数料はご負担願います。

京都銀行 長岡支店 (312) 普通 559148

ガラシャまつり (シミンまつり) ジッコウ

イインカイ カイチョウ ナガタニ シノブ

長岡京ガラシャ祭実行委員会事務局 (長岡京市役所自治・共助振興室内)

〒617-8501 京都府長岡京市開田 1 丁目 1 番 1 号

TEL 075-955-9684 FAX 075-959-1299

E メール [garasha@titan.ocn.ne.jp](mailto:garasha@titan.ocn.ne.jp) 担当：田邊・米富・安藤

## 【参考】

### < 広告協賛 > サイズ別協賛金額

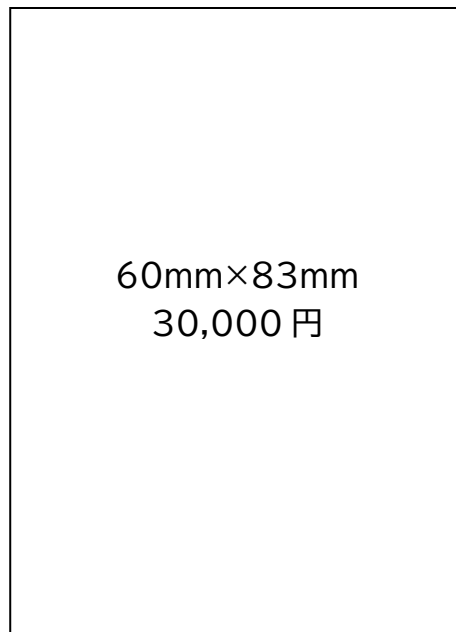
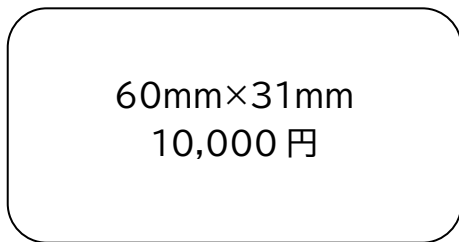

### < 広告データの最終保存形式についてのお願い >

広告作成時の使用ソフトはイラストレーターで、画像貼り付けがある場合、フォトショップ (CS4 推奨) EPS 保存の画像を使用してください。

また、必ず文字はアウトライン化しておいてください。

ソフトのバージョンは、イラストレーターCS4 を推奨しますが、CS5～CC シリーズで作成の場合、必ず文字はアウトライン化して、最終保存形式はイラストレーターCS4 で別名保存をお願いします。

上記ソフトでの作成・保存が不可能な場合、JPEG など他の保存形式でも対応しますが、(他の保存形式の中では JPEG が好ましい)、データ変換のため、加工が必要となる場合がありますので、あらかじめご了承ください。